

男子の部

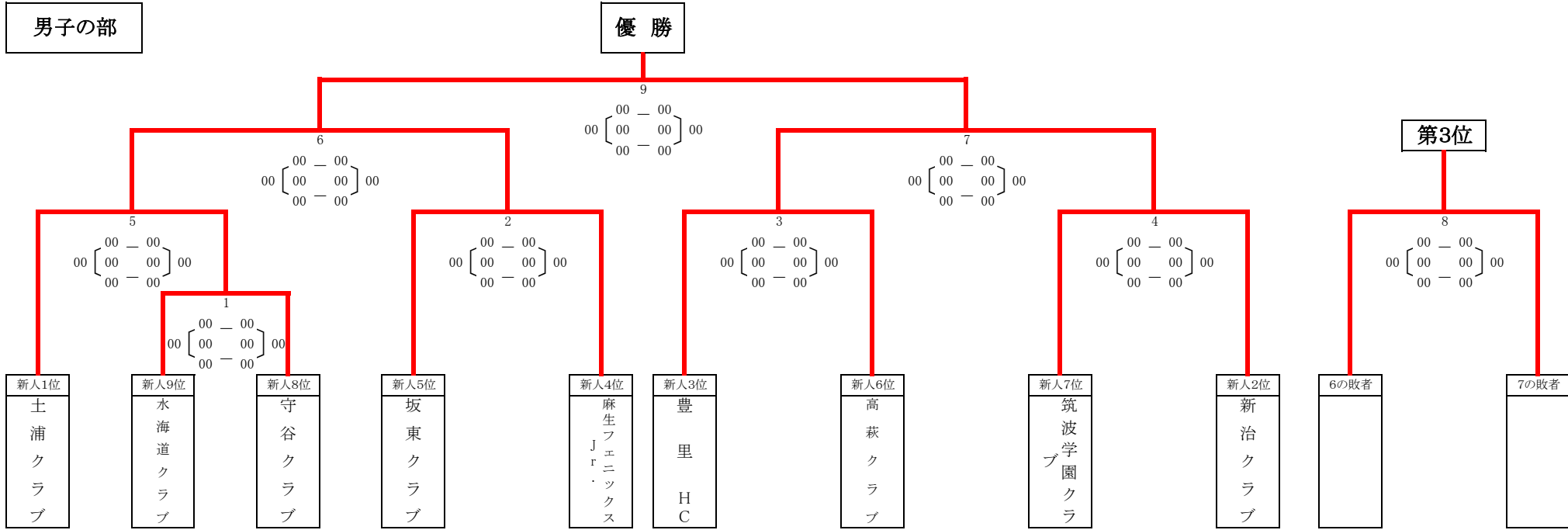

女子の部

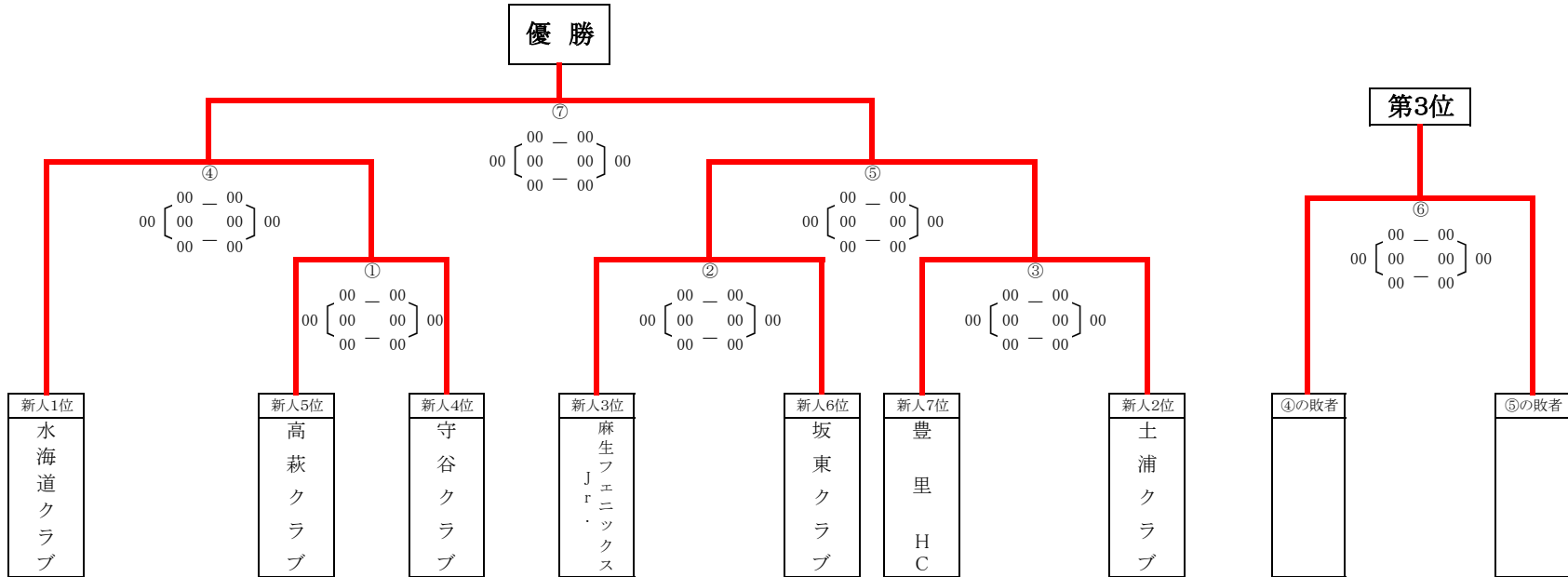

## 大会日程（1日目）

男子・女子の部 10-5-10-5-10 タイムアウト1回

行方市麻生体育館（開館8:30）

試合時間		組合せ		審判	TD:オフィシャル
8:40		代表者会議			
9:00		開会式			
1	9:40 ~ 10:20	①	高萩クラブ ( ) 守谷クラブ	水海道・守谷	土浦クラブ
2	10:30 ~ 11:10	②	麻生フェニックスⅢ ( ) 坂東クラブ	豊里・土浦	土浦クラブ
3	11:20 ~ 12:00	③	豊里HC ( ) 土浦クラブ	坂東・高萩	麻生フェニックスJr.
4	12:10 ~ 12:50	1	水海道クラブ ( ) 守谷クラブ	麻生・新治	麻生フェニックスJr.
5	13:00 ~ 13:40	2	坂東クラブ ( ) 麻生フェニックスⅢ	筑波・土浦	水海道クラブ
6	13:50 ~ 14:30	3	豊里HC ( ) 高萩クラブ	水海道・守谷	水海道クラブ
7	14:40 ~ 15:20	4	筑波学園クラブ ( ) 新治クラブ	坂東・麻生	高萩クラブ
8	15:30 ~ 16:10	5	土浦クラブ ( ) 1の勝者	豊里・高萩	高萩クラブ

## 大会日程（2日目）

男子・女子の部 10-5-10-5-10 タイムアウト1回

行方市麻生体育館（開館8:30）

試合時間		組合せ		審判	TD:オフィシャル
1	9:10 ~ 9:50	④	水海道クラブ ( ) ①の勝者	坂東・豊里	坂東クラブ
2	10:00 ~ 10:40	⑤	②の勝者 ( ) ③の勝者	新治・高萩	坂東クラブ
3	10:50 ~ 11:30	6	5の勝者 ( ) 2の勝者	筑波・豊里	守谷クラブ
4	11:40 ~ 12:20	7	3の勝者 ( ) 4の勝者	水海道・守谷	守谷クラブ
5	12:30 ~ 13:10	⑥	④の敗者 ( ) ⑤の敗者		新治クラブ
6	13:20 ~ 14:00	8	6の敗者 ( ) 7の敗者		新治クラブ
7	14:10 ~ 14:50	⑦	④の勝者 ( ) ⑤の勝者		筑波学園クラブ
8	15:00 ~ 15:40	9	6の勝者 ( ) 7の勝者		筑波学園クラブ
16:00		閉会式			