

男子の部予選ブロック

Aブロック

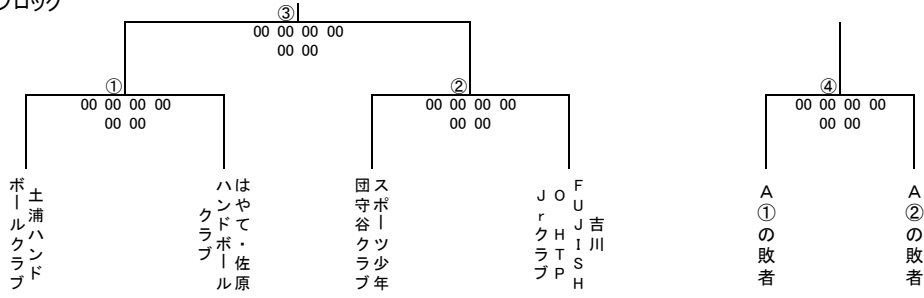

Bブロック

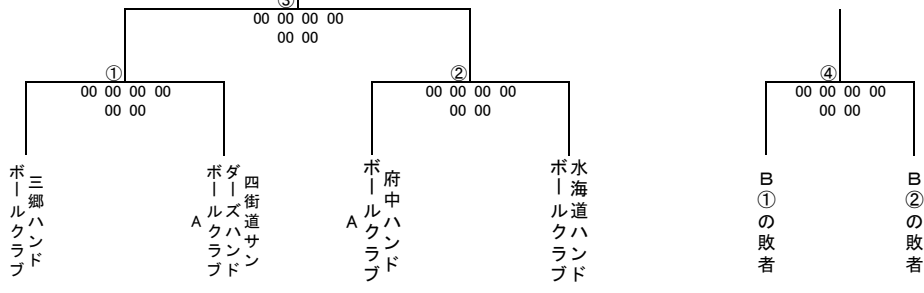

Cブロック

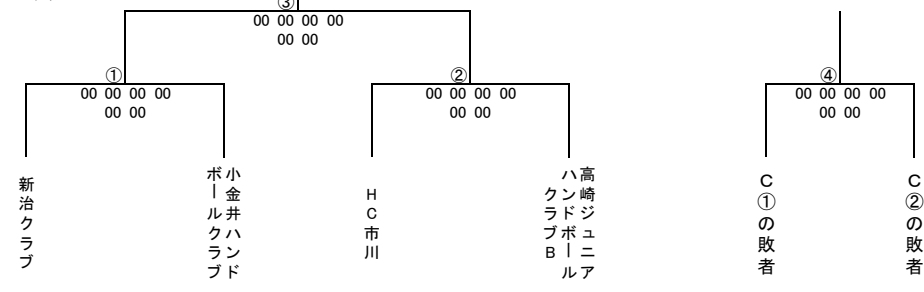

Dブロック

| | 成田デルフィン | 渋川ハンドボールスクール | 麻生フェニックスJr. | 勝敗 | 得失点 | 順位 |
|--------------|---------------|-----------------|-----------------|----|-----|----|
| 成田デルフィン | | ① 00 00 - 00 00 | ③ 00 00 - 00 00 | | | |
| 渋川ハンドボールスクール | 00 00 - 00 00 | | ② 00 00 - 00 00 | | | |
| 麻生フェニックスJr. | 00 00 - 00 00 | 00 00 - 00 00 | | | | |

Eブロック

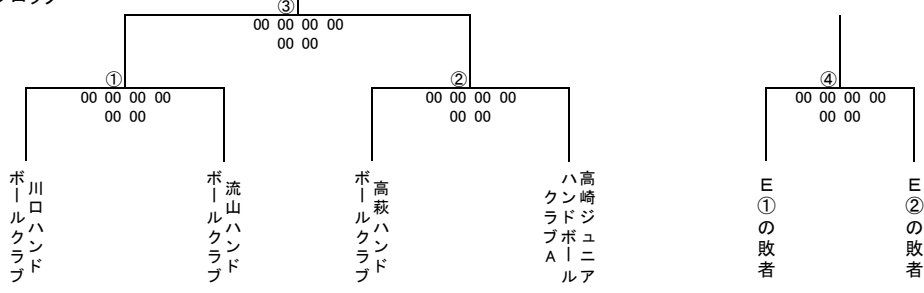

Fブロック

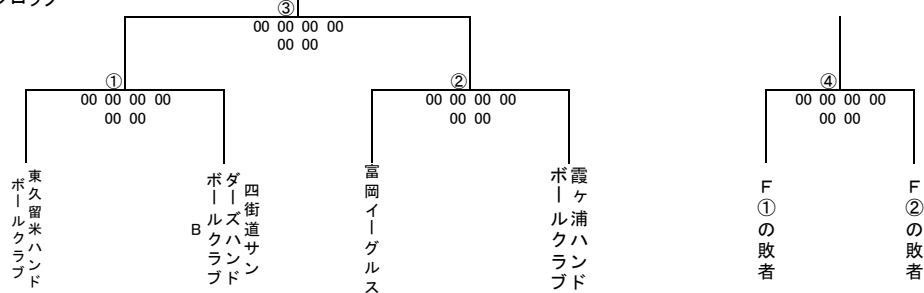

Gブロック

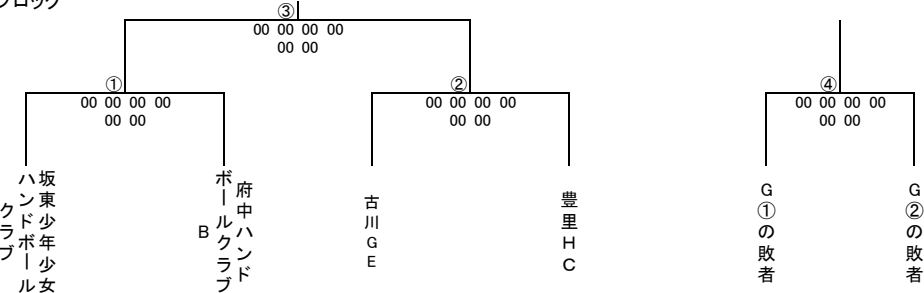

女子の部予選ブロック

アブロック

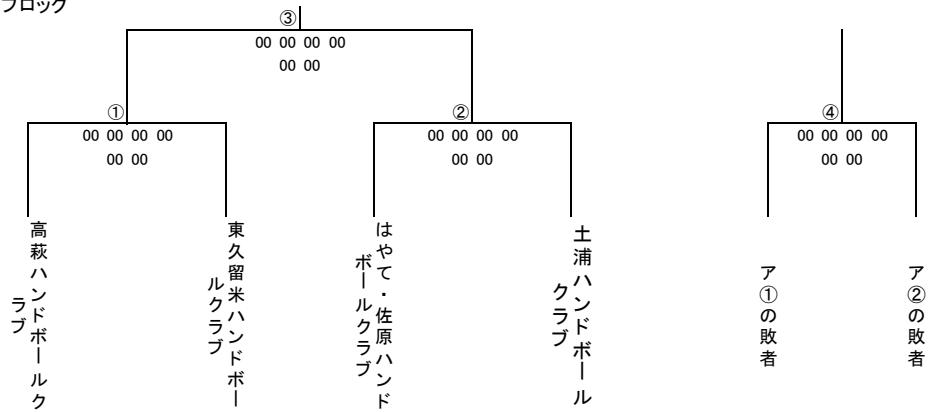

イブロック

| | 富岡ラビッツ | 三郷ハンドボールクラブ | 坂東少年少女ハンドボールクラブ | 勝敗 | 得失点 | 順位 |
|-----------------|------------------------|--------------------------|--------------------------|----|-----|----|
| 富岡ラビッツ | | ① 00 00 - 00 00 00 00 | ③ 00 00 - 00 00 00 00 | | | |
| 三郷ハンドボールクラブ | 00 00 - 00 00 00 00 | | ② 00 00 - 00 00 00 00 | | | |
| 坂東少年少女ハンドボールクラブ | 00 00 - 00 00 00 00 | 00 00 - 00 00 00 00 | | | | |

ウブロック

| | 府中ハンドボールクラブ | 吉川FUJISHO HTP Jrクラブ | 豊里HC | 勝敗 | 得失点 | 順位 |
|---------------------|------------------------|--------------------------|--------------------------|----|-----|----|
| 府中ハンドボールクラブ | | ① 00 00 - 00 00 00 00 | ③ 00 00 - 00 00 00 00 | | | |
| 吉川FUJISHO HTP Jrクラブ | 00 00 - 00 00 00 00 | | ② 00 00 - 00 00 00 00 | | | |
| 豊里HC | 00 00 - 00 00 00 00 | 00 00 - 00 00 00 00 | | | | |

エブロック

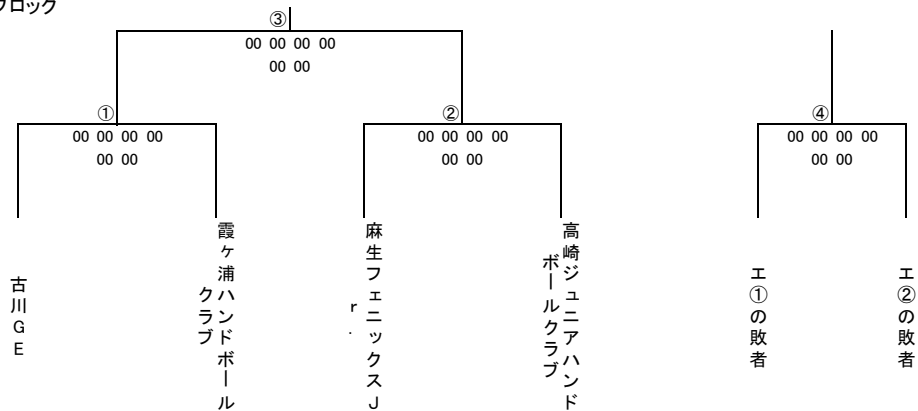

オブロック

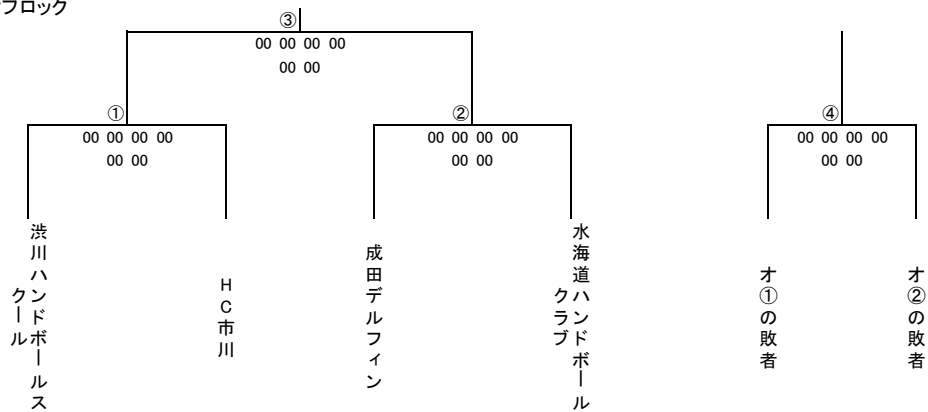

ちびっ子の部予選ブロック

あブロック

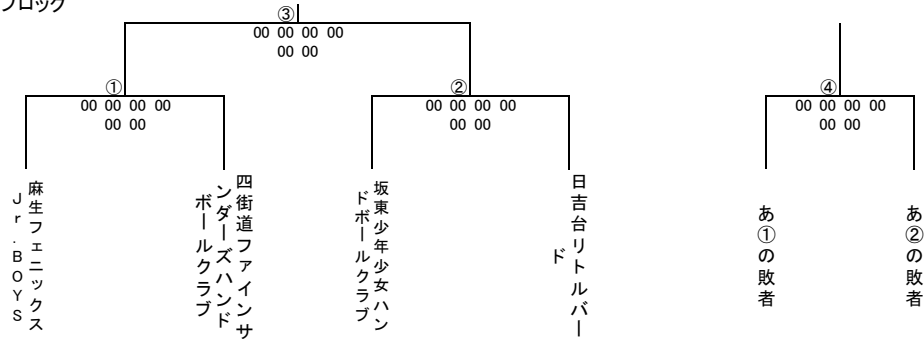

いブロック

| | 麻生フェニックスJr. GIRLS | HC市川 | 川口ハンドボールクラブ | 勝敗 | 得失点 | 順位 |
|-------------------|------------------------|--------------------------|--------------------------|----|-----|----|
| 麻生フェニックスJr. GIRLS | | ① 00 00 - 00 00 00 00 | ③ 00 00 - 00 00 00 00 | | | |
| HC市川 | 00 00 - 00 00 00 00 | | ② 00 00 - 00 00 00 00 | | | |
| 川口ハンドボールクラブ | 00 00 - 00 00 00 00 | 00 00 - 00 00 00 00 | | | | |

うブロック

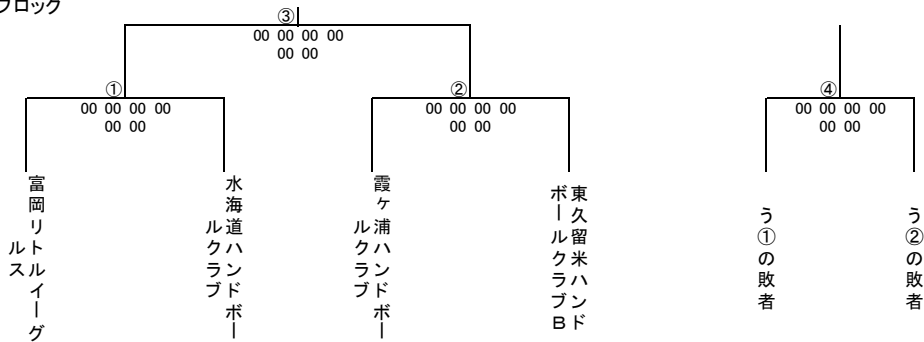

えブロック

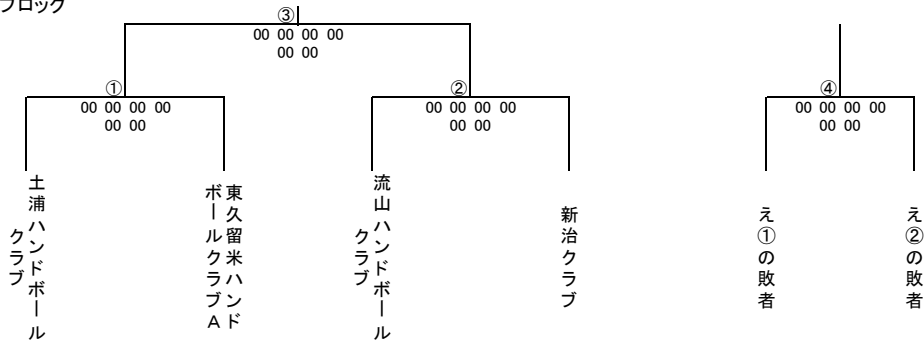

おブロック

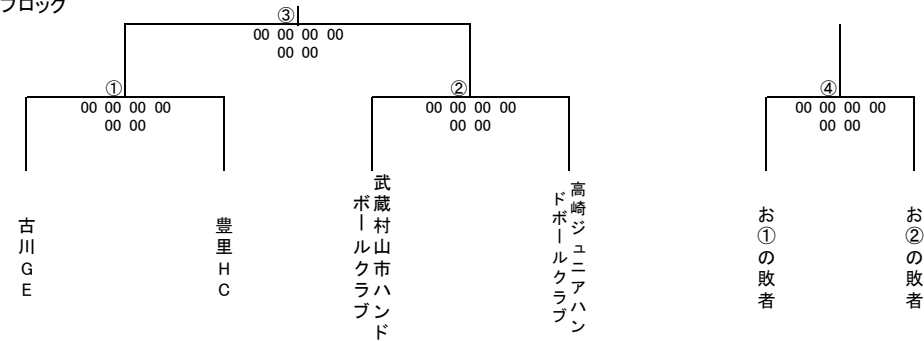

男子の部決勝トーナメント

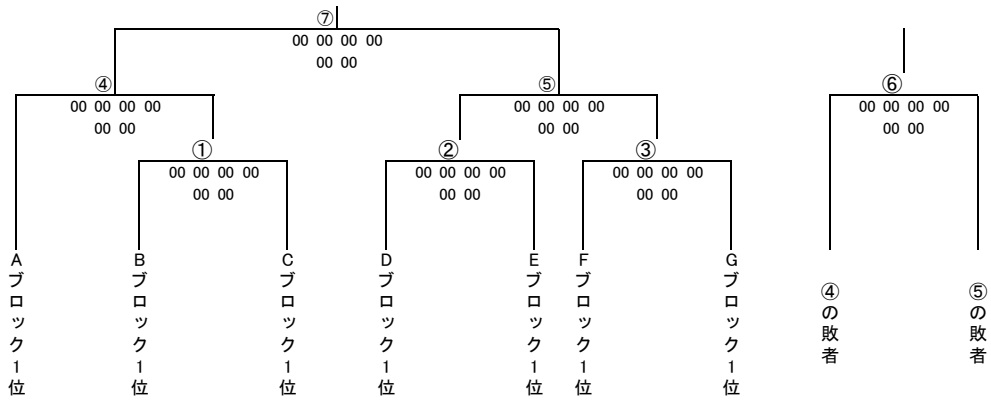

女子の部決勝トーナメント

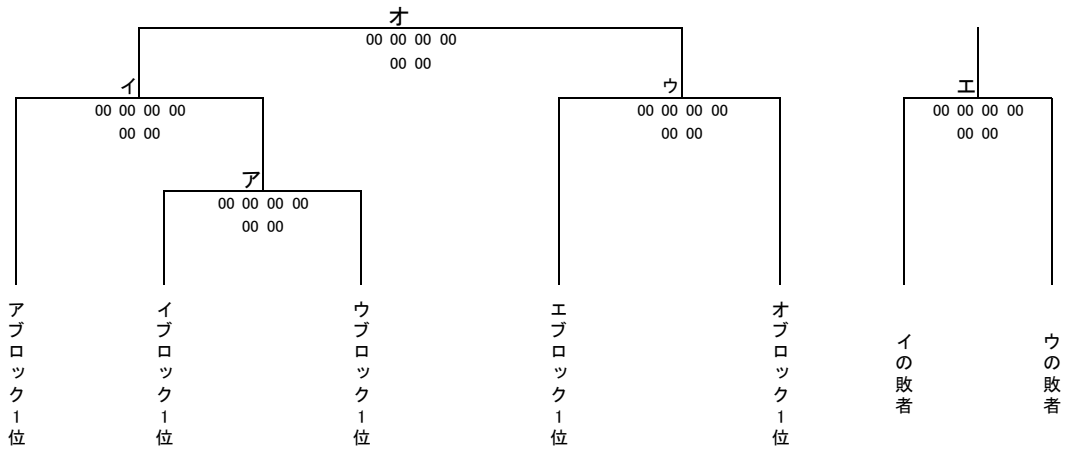

ちびっ子の部決勝トーナメント

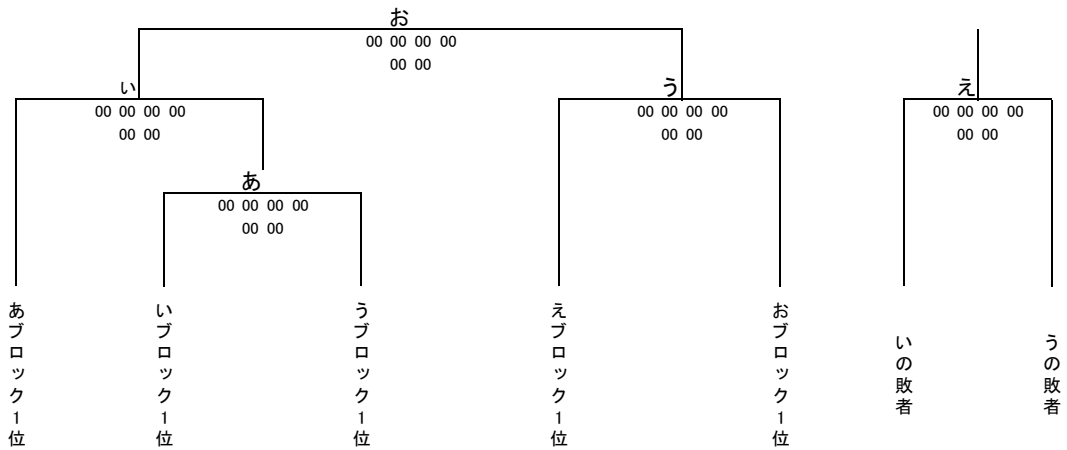

| | |
|-----|--|
| 優勝 | |
| 準優勝 | |
| 第3位 | |
| 第4位 | |
| 第5位 | |
| 第5位 | |
| 第5位 | |

| | |
|-----|--|
| 優勝 | |
| 準優勝 | |
| 第3位 | |
| 第4位 | |
| 第5位 | |
| | |
| | |

| | |
|-----|--|
| 優勝 | |
| 準優勝 | |
| 第3位 | |
| 第4位 | |
| 第5位 | |
| | |
| | |

大会日程（1日目）

競技時間：男子・女子の部 予選10-3-10 決勝トーナメント12-5-12 ちびっ子の部10-3-10

タイムアウト：予選なし 退場：ちびっ子の部のみ1分間

行方市麻生体育館（ちびっ子の部・男子の部）

| No. | 試合時間 | | | コート | 番号 | 組合せ | | 審判 | オフィシャル |
|-----|-------|---|-------|-----|----|-------------------|--------------------|----|-----------------------|
| | 8:30～ | | | | | 開会式 | | | |
| 1 | 9:00 | ～ | 9:23 | A | あ① | 麻生フェニックスJr. BOYS | 00 - 00 00 - 00 | 00 | 四街道ファインサンダーズハンドボールクラブ |
| 2 | 9:30 | ～ | 9:53 | A | い① | 麻生フェニックスJr. GIRLS | 00 - 00 00 - 00 | 00 | HC市川 |
| 3 | 10:00 | ～ | 10:23 | A | う① | 富岡リトルイーグルス | 00 - 00 00 - 00 | 00 | 水海道ハンドボールクラブ |
| 4 | 10:30 | ～ | 10:53 | A | え① | 土浦ハンドボールクラブ | 00 - 00 00 - 00 | 00 | 東久留米ハンドボールクラブA |
| 5 | 11:00 | ～ | 11:23 | A | お① | 古川GE | 00 - 00 00 - 00 | 00 | 豊里HC |
| 6 | 11:30 | ～ | 11:53 | A | あ③ | あ①の勝者 | 00 - 00 00 - 00 | 00 | あ②の勝者 |
| 7 | 12:00 | ～ | 12:23 | A | う③ | う①の勝者 | 00 - 00 00 - 00 | 00 | う②の勝者 |
| 8 | 12:30 | ～ | 12:53 | A | い③ | 麻生フェニックスJr. GIRLS | 00 - 00 00 - 00 | 00 | 川口ハンドボールクラブ |
| 9 | 13:00 | ～ | 13:23 | A | え③ | え①の勝者 | 00 - 00 00 - 00 | 00 | え②の勝者 |
| 10 | 13:30 | ～ | 13:53 | A | お③ | お①の勝者 | 00 - 00 00 - 00 | 00 | お②の勝者 |
| | | | | | | | | | |
| 11 | 14:10 | ～ | 14:33 | メイン | あ | いブロック1位 | 00 - 00 00 - 00 | 00 | うブロック1位 |
| 12 | 14:45 | ～ | 15:14 | メイン | ① | Bブロック1位 | 00 - 00 00 - 00 | 00 | Cブロック1位 |
| 13 | 15:25 | ～ | 15:54 | メイン | ② | Dブロック1位 | 00 - 00 00 - 00 | 00 | Eブロック1位 |
| 14 | 16:05 | ～ | 16:34 | メイン | ③ | Fブロック1位 | 00 - 00 00 - 00 | 00 | Gブロック1位 |

<Bコート>

| No. | 試合時間 | | | コート | 番号 | 組合せ | | 審判 | オフィシャル |
|-----|-------|---|-------|-----|----|-----------------|--------------------|----|-----------------|
| 1 | 9:00 | ～ | 9:23 | B | あ② | 坂東少年少女ハンドボールクラブ | 00 - 00 00 - 00 | 00 | 日吉台リトルバード |
| 2 | 9:30 | ～ | 9:53 | B | う② | 霞ヶ浦ハンドボールクラブ | 00 - 00 00 - 00 | 00 | 東久留米ハンドボールクラブB |
| 3 | 10:00 | ～ | 10:23 | B | え② | 流山ハンドボールクラブ | 00 - 00 00 - 00 | 00 | 新治クラブ |
| 4 | 10:30 | ～ | 10:53 | B | お② | 武蔵村山市ハンドボールクラブ | 00 - 00 00 - 00 | 00 | 高崎ジュニアハンドボールクラブ |
| 5 | 11:00 | ～ | 11:23 | B | い② | HC市川 | 00 - 00 00 - 00 | 00 | 川口ハンドボールクラブ |
| 6 | 11:30 | ～ | 11:53 | B | あ④ | あ①の敗者 | 00 - 00 00 - 00 | 00 | あ②の敗者 |
| 7 | 12:00 | ～ | 12:23 | B | う④ | う①の敗者 | 00 - 00 00 - 00 | 00 | う②の敗者 |
| 8 | 12:30 | ～ | 12:53 | B | え④ | え①の敗者 | 00 - 00 00 - 00 | 00 | え②の敗者 |
| 9 | 13:00 | ～ | 13:23 | B | お④ | お①の敗者 | 00 - 00 00 - 00 | 00 | お②の敗者 |

麻生高校体育館(男子の部)

| No. | 試合時間 | | | 番号 | 組合せ | 審判 | オフィシャル |
|-----|-------|---|-------|----|--|----|--------|
| 1 | 9:30 | ~ | 9:53 | B① | 三郷ハンドボールクラブ 00 00 - 00 00 四街道サンダーズハンドボールクラブA | | |
| 2 | 10:00 | ~ | 10:23 | B② | 府中ハンドボールクラブA 00 00 - 00 00 水海道ハンドボールクラブ | | |
| 3 | 10:30 | ~ | 10:53 | F① | 東久留米ハンドボールクラブ 00 00 - 00 00 四街道サンダーズハンドボールクラブB | | |
| 4 | 11:00 | ~ | 11:23 | F② | 富岡イーグルス 00 00 - 00 00 霞ヶ浦ハンドボールクラブ | | |
| 5 | 11:30 | ~ | 11:53 | G① | 坂東少年少女ハンドボールクラブ 00 00 - 00 00 府中ハンドボールクラブB | | |
| 6 | 12:00 | ~ | 12:23 | G② | 古川GE 00 00 - 00 00 豊里HC | | |
| 7 | 12:30 | ~ | 12:53 | B③ | B①の勝者 00 00 - 00 00 B②の勝者 | | |
| 8 | 13:00 | ~ | 13:23 | F③ | F①の勝者 00 00 - 00 00 F②の勝者 | | |
| 9 | 13:30 | ~ | 13:53 | G③ | G①の勝者 00 00 - 00 00 G②の勝者 | | |
| 10 | 14:00 | ~ | 14:23 | B④ | B①の敗者 00 00 - 00 00 B②の敗者 | | |
| 11 | 14:30 | ~ | 14:53 | F④ | F①の敗者 00 00 - 00 00 F②の敗者 | | |
| 12 | 15:00 | ~ | 15:23 | G④ | G①の敗者 00 00 - 00 00 G②の敗者 | | |

麻生小学校体育館(男子の部)

| No. | 試合時間 | | | 番号 | 組合せ | 審判 | オフィシャル |
|-----|-------|---|-------|----|--|----|--------|
| 1 | 9:30 | ~ | 9:53 | C① | 新治クラブ 00 00 - 00 00 小金井ハンドボールクラブ | | |
| 2 | 10:00 | ~ | 10:23 | C② | HC市川 00 00 - 00 00 高崎ジュニアハンドボールクラブB | | |
| 3 | 10:30 | ~ | 10:53 | D① | 成田デルフィン 00 00 - 00 00 渋川ハンドボールスクール | | |
| 4 | 11:00 | ~ | 11:23 | E① | 川口ハンドボールクラブ 00 00 - 00 00 流山ハンドボールクラブ | | |
| 5 | 11:30 | ~ | 11:53 | E② | 高萩ハンドボールクラブ 00 00 - 00 00 高崎ジュニアハンドボールクラブA | | |
| 6 | 12:00 | ~ | 12:23 | D② | 渋川ハンドボールスクール 00 00 - 00 00 麻生フェニックスJr. | | |
| 7 | 12:30 | ~ | 12:53 | C③ | C①の勝者 00 00 - 00 00 C②の勝者 | | |
| 8 | 13:00 | ~ | 13:23 | E③ | E①の勝者 00 00 - 00 00 E②の勝者 | | |
| 9 | 13:30 | ~ | 13:53 | D③ | 成田デルフィン 00 00 - 00 00 麻生フェニックスJr. | | |
| 10 | 14:00 | ~ | 14:23 | C④ | C①の敗者 00 00 - 00 00 C②の敗者 | | |
| 11 | 14:30 | ~ | 14:53 | E④ | E①の敗者 00 00 - 00 00 E②の敗者 | | |

玉造中学校体育館(男子の部・女子の部)

| No. | 試合時間 | | | 番号 | 組合せ | 審判 | オフィシャル |
|-----|-------|---|-------|----|--|----|--------|
| 1 | 9:45 | ~ | 10:08 | A① | 土浦ハンドボールクラブ 00 00 - 00 00 はやて・佐原ハンドボールクラブ | | |
| 2 | 10:15 | ~ | 10:38 | A② | スポーツ少年団守谷クラブ 00 00 - 00 00 吉川FUJISHO HTP Jrクラブ | | |
| 3 | 10:45 | ~ | 11:08 | A① | 高萩ハンドボールクラブ 00 00 - 00 00 東久留米ハンドボールクラブ | | |
| 4 | 11:15 | ~ | 11:38 | A② | はやて・佐原ハンドボールクラブ 00 00 - 00 00 土浦ハンドボールクラブ | | |
| 5 | 11:45 | ~ | 12:08 | オ① | 渋川ハンドボールスクール 00 00 - 00 00 HC市川 | | |
| 6 | 12:15 | ~ | 12:38 | オ② | 成田デルフィン 00 00 - 00 00 水海道ハンドボールクラブ | | |
| 7 | 12:45 | ~ | 13:08 | A③ | A①の勝者 00 00 - 00 00 A②の勝者 | | |
| 8 | 13:15 | ~ | 13:38 | A③ | A①の勝者 00 00 - 00 00 A②の勝者 | | |
| 9 | 13:45 | ~ | 14:08 | オ③ | オ①の勝者 00 00 - 00 00 オ②の勝者 | | |
| 10 | 14:15 | ~ | 14:38 | A④ | A①の敗者 00 00 - 00 00 A②の敗者 | | |
| 11 | 14:45 | ~ | 15:08 | A④ | A①の敗者 00 00 - 00 00 A②の敗者 | | |
| 12 | 15:15 | ~ | 15:38 | オ④ | オ①の敗者 00 00 - 00 00 オ②の敗者 | | |

北浦体育館(女子の部)

| No. | 試合時間 | | | 番号 | 組合せ | 審判 | オフィシャル |
|-----|-------|---|-------|----|---|----|--------|
| 1 | 9:45 | ~ | 10:08 | イ① | 富岡ラビッツ 00 00 - 00 00 三郷ハンドボールクラブ | | |
| 2 | 10:15 | ~ | 10:38 | ウ① | 府中ハンドボールクラブ 00 00 - 00 00 吉川FUJISHO HTP Jrクラブ | | |
| 3 | 10:45 | ~ | 11:08 | エ① | 古川GE 00 00 - 00 00 霞ヶ浦ハンドボールクラブ | | |
| 4 | 11:15 | ~ | 11:38 | エ② | 麻生フェニックスJr. 00 00 - 00 00 高崎ジュニアハンドボールクラブ | | |
| 5 | 11:45 | ~ | 12:08 | イ② | 三郷ハンドボールクラブ 00 00 - 00 00 坂東少年少女ハンドボールクラブ | | |
| 6 | 12:15 | ~ | 12:38 | ウ② | 吉川FUJISHO HTP Jrクラブ 00 00 - 00 00 豊里HC | | |
| 7 | 12:45 | ~ | 13:08 | エ③ | エ①の勝者 00 00 - 00 00 エ②の勝者 | | |
| 8 | 13:15 | ~ | 13:38 | エ④ | エ①の敗者 00 00 - 00 00 エ②の敗者 | | |
| 9 | 13:45 | ~ | 14:08 | イ③ | 富岡ラビッツ 00 00 - 00 00 坂東少年少女ハンドボールクラブ | | |
| 10 | 14:15 | ~ | 14:38 | ウ③ | 府中ハンドボールクラブ 00 00 - 00 00 豊里HC | | |
| | | | | | | | |
| 11 | 15:15 | ~ | 15:44 | ア | イブロック1位 00 00 - 00 00 ウブロック1位 | | |

大会日程(2日目決勝トーナメント・交流戦)

競技時間:男子・女子の部 12-5-12 ちびっ子の部10-5-10

タイムアウト:あり 退場:ちびっ子の部のみ1分間

行方市麻生体育館(男子・女子・ちびっ子の部決勝トーナメント)

| No. | 試合時間 | | 番号 | 組合せ | | 審判 | オフィシャル | |
|-------|-------|-----|-------|-----|-----------------------|---------|--------|--|
| 1 | 9:00 | ～ | 9:25 | い | あブロック1位 00 00 - 00 00 | あの勝者 | | |
| 2 | 9:35 | ～ | 10:00 | う | えブロック1位 00 00 - 00 00 | おブロック1位 | | |
| 3 | 10:00 | ～ | 10:29 | イ | アブロック1位 00 00 - 00 00 | アの勝者 | | |
| 4 | 10:40 | ～ | 11:09 | ウ | エブロック1位 00 00 - 00 00 | オブロック1位 | | |
| 5 | 11:20 | ～ | 11:49 | ④ | Aブロック1位 00 00 - 00 00 | ①の勝者 | | |
| 6 | 12:00 | ～ | 12:29 | ⑤ | ②の勝者 00 00 - 00 00 | ③の勝者 | | |
| 7 | 12:40 | ～ | 13:05 | え | いの敗者 00 00 - 00 00 | うの敗者 | | |
| 8 | 13:15 | ～ | 13:44 | エ | イの敗者 00 00 - 00 00 | ウの敗者 | | |
| 9 | 13:55 | ～ | 14:24 | ⑥ | ④の敗者 00 00 - 00 00 | ⑤の敗者 | | |
| 10 | 14:35 | ～ | 15:00 | お | いの勝者 00 00 - 00 00 | うの勝者 | | |
| 11 | 15:10 | ～ | 15:39 | オ | イの勝者 00 00 - 00 00 | ウの勝者 | | |
| 12 | 15:50 | ～ | 16:19 | ⑦ | ④の勝者 00 00 - 00 00 | ⑤の勝者 | | |
| 16:40 | | 閉会式 | | | | | | |

麻生高校体育館(男子の部 交流戦10分1本)

| | 試合時間 | | 番号 | 組合せ | | 審判 | オフィシャル |
|----|-------|---|-------|-----|-----------------|---------|---------------|
| 1 | 9:00 | ～ | 9:10 | 1 | Aブロック2位 00 - 00 | Bブロック2位 | 相互審判 相互オフィシャル |
| 2 | 9:13 | ～ | 9:23 | 2 | Cブロック2位 00 - 00 | Dブロック2位 | 〃 〃 |
| 3 | 9:26 | ～ | 9:36 | 3 | Eブロック2位 00 - 00 | Fブロック2位 | 〃 〃 |
| 4 | 9:39 | ～ | 9:49 | 4 | Gブロック2位 00 - 00 | ①の敗者 | 〃 〃 |
| 5 | 9:52 | ～ | 10:02 | 5 | ②の敗者 00 - 00 | ③の敗者 | 〃 〃 |
| 6 | 10:05 | ～ | 10:15 | 6 | Aブロック2位 00 - 00 | Cブロック2位 | 〃 〃 |
| 7 | 10:18 | ～ | 10:28 | 9 | Dブロック2位 00 - 00 | Fブロック2位 | 〃 〃 |
| 8 | 10:31 | ～ | 10:41 | 21 | Bブロック2位 00 - 00 | ①の敗者 | 〃 〃 |
| 9 | 10:44 | ～ | 10:54 | 12 | Gブロック2位 00 - 00 | ②の敗者 | 〃 〃 |
| 10 | 10:57 | ～ | 11:07 | 23 | Dブロック2位 00 - 00 | ③の敗者 | 〃 〃 |
| 11 | 11:10 | ～ | 11:20 | 14 | Aブロック2位 00 - 00 | Eブロック2位 | 〃 〃 |
| 12 | 11:23 | ～ | 11:33 | 16 | Cブロック2位 00 - 00 | Gブロック2位 | 〃 〃 |
| 13 | 11:36 | ～ | 11:46 | 15 | Bブロック2位 00 - 00 | Fブロック2位 | 〃 〃 |
| 14 | 11:49 | ～ | 11:59 | 17 | Dブロック2位 00 - 00 | ①の敗者 | 〃 〃 |
| 15 | 12:02 | ～ | 12:12 | 18 | Eブロック2位 00 - 00 | ②の敗者 | 〃 〃 |
| 16 | 12:15 | ～ | 12:25 | 19 | Fブロック2位 00 - 00 | ③の敗者 | 〃 〃 |
| 17 | 12:28 | ～ | 12:38 | 20 | Aブロック2位 00 - 00 | Gブロック2位 | 〃 〃 |
| 18 | 12:41 | ～ | 12:51 | 7 | Bブロック2位 00 - 00 | Dブロック2位 | 〃 〃 |
| 19 | 12:54 | ～ | 13:04 | 8 | Cブロック2位 00 - 00 | Eブロック2位 | 〃 〃 |
| 20 | 13:07 | ～ | 13:17 | 11 | Fブロック2位 00 - 00 | ①の敗者 | 〃 〃 |
| 21 | 13:20 | ～ | 13:30 | 24 | Aブロック2位 00 - 00 | ②の敗者 | 〃 〃 |
| 22 | 13:33 | ～ | 13:43 | 25 | Bブロック2位 00 - 00 | ③の敗者 | 〃 〃 |
| 23 | 13:46 | ～ | 13:56 | 10 | Eブロック2位 00 - 00 | Gブロック2位 | 〃 〃 |
| 24 | 13:59 | ～ | 14:09 | 22 | Cブロック2位 00 - 00 | ②の敗者 | 〃 〃 |
| 25 | 14:12 | ～ | 14:22 | 13 | ①の敗者 00 - 00 | ③の敗者 | 〃 〃 |

麻生小学校体育館(男子の部 交流戦10分1本)

| | 試合時間 | | 番号 | 組合せ | | | 審判 | オフィシャル |
|----|-------|---------|----|---------|---------|---------|------|----------|
| 1 | 9:00 | ～ 9:10 | 1 | Aブロック3位 | 00 - 00 | Bブロック3位 | 相互審判 | 相互オフィシャル |
| 2 | 9:13 | ～ 9:23 | 2 | Cブロック3位 | 00 - 00 | Dブロック3位 | 〃 | 〃 |
| 3 | 9:26 | ～ 9:36 | 9 | Eブロック3位 | 00 - 00 | Gブロック3位 | 〃 | 〃 |
| 4 | 9:39 | ～ 9:49 | 13 | Aブロック3位 | 00 - 00 | Fブロック3位 | 〃 | 〃 |
| 5 | 9:52 | ～ 10:02 | 15 | Aブロック4位 | 00 - 00 | Bブロック4位 | 〃 | 〃 |
| 6 | 10:05 | ～ 10:15 | 17 | Cブロック4位 | 00 - 00 | Eブロック4位 | 〃 | 〃 |
| 7 | 10:18 | ～ 10:28 | 19 | Fブロック4位 | 00 - 00 | Gブロック4位 | 〃 | 〃 |
| 8 | 10:31 | ～ 10:41 | 6 | Bブロック3位 | 00 - 00 | Dブロック3位 | 〃 | 〃 |
| 9 | 10:44 | ～ 10:54 | 7 | Cブロック3位 | 00 - 00 | Eブロック3位 | 〃 | 〃 |
| 10 | 10:57 | ～ 11:07 | 4 | Fブロック3位 | 00 - 00 | Gブロック3位 | 〃 | 〃 |
| 11 | 11:10 | ～ 11:20 | 20 | Aブロック4位 | 00 - 00 | Cブロック4位 | 〃 | 〃 |
| 12 | 11:23 | ～ 11:33 | 23 | Eブロック4位 | 00 - 00 | Gブロック4位 | 〃 | 〃 |
| 13 | 11:36 | ～ 11:46 | 3 | Dブロック3位 | 00 - 00 | Eブロック3位 | 〃 | 〃 |
| 14 | 11:49 | ～ 11:59 | 14 | Bブロック3位 | 00 - 00 | Gブロック3位 | 〃 | 〃 |
| 15 | 12:02 | ～ 12:12 | 21 | Bブロック4位 | 00 - 00 | Eブロック4位 | 〃 | 〃 |
| 16 | 12:15 | ～ 12:25 | 22 | Cブロック4位 | 00 - 00 | Fブロック4位 | 〃 | 〃 |
| 17 | 12:28 | ～ 12:38 | 26 | Aブロック4位 | 00 - 00 | Gブロック4位 | 〃 | 〃 |
| 18 | 12:41 | ～ 12:51 | 5 | Aブロック3位 | 00 - 00 | Cブロック3位 | 〃 | 〃 |
| 19 | 12:54 | ～ 13:04 | 8 | Dブロック3位 | 00 - 00 | Fブロック3位 | 〃 | 〃 |
| 20 | 13:07 | ～ 13:17 | 16 | Bブロック4位 | 00 - 00 | Cブロック4位 | 〃 | 〃 |
| 21 | 13:20 | ～ 13:30 | 18 | Eブロック4位 | 00 - 00 | Fブロック4位 | 〃 | 〃 |
| 22 | 13:33 | ～ 13:43 | 10 | Aブロック3位 | 00 - 00 | Eブロック3位 | 〃 | 〃 |
| 23 | 13:46 | ～ 13:56 | 11 | Bブロック3位 | 00 - 00 | Fブロック3位 | 〃 | 〃 |
| 24 | 13:59 | ～ 14:09 | 12 | Cブロック3位 | 00 - 00 | Gブロック3位 | 〃 | 〃 |
| 25 | 14:12 | ～ 14:22 | 24 | Aブロック4位 | 00 - 00 | Fブロック4位 | 〃 | 〃 |
| 26 | 14:25 | ～ 14:35 | 25 | Bブロック4位 | 00 - 00 | Gブロック4位 | 〃 | 〃 |

玉造中学校体育館(女子の部 交流戦10分1本)

| No. | 試合時間 | | 番号 | 組合せ | | | 審判 | オフィシャル |
|-----|-------|---------|----|---------|---------|---------|------|----------|
| 1 | 9:00 | ～ 9:10 | 1 | アブロック2位 | 00 - 00 | イブロック2位 | 相互審判 | 相互オフィシャル |
| 2 | 9:13 | ～ 9:23 | 3 | ウブロック2位 | 00 - 00 | エブロック2位 | 〃 | 〃 |
| 3 | 9:26 | ～ 9:36 | 5 | オブロック2位 | 00 - 00 | アの敗者 | 〃 | 〃 |
| 4 | 9:39 | ～ 9:49 | 13 | アブロック3位 | 00 - 00 | イブロック3位 | 〃 | 〃 |
| 5 | 9:52 | ～ 10:02 | 15 | アブロック4位 | 00 - 00 | ウブロック3位 | 〃 | 〃 |
| 6 | 10:05 | ～ 10:15 | 17 | エブロック3位 | 00 - 00 | オブロック3位 | 〃 | 〃 |
| 7 | 10:18 | ～ 10:28 | 19 | エブロック4位 | 00 - 00 | オブロック4位 | 〃 | 〃 |
| 8 | 10:31 | ～ 10:41 | 12 | アブロック2位 | 00 - 00 | アの敗者 | 〃 | 〃 |
| 9 | 10:44 | ～ 10:54 | 2 | イブロック2位 | 00 - 00 | ウブロック2位 | 〃 | 〃 |
| 10 | 10:57 | ～ 11:07 | 4 | エブロック2位 | 00 - 00 | オブロック2位 | 〃 | 〃 |
| 11 | 11:10 | ～ 11:20 | 14 | イブロック3位 | 00 - 00 | アブロック4位 | 〃 | 〃 |
| 12 | 11:23 | ～ 11:33 | 16 | ウブロック3位 | 00 - 00 | エブロック3位 | 〃 | 〃 |
| 13 | 11:36 | ～ 11:46 | 18 | オブロック3位 | 00 - 00 | エブロック4位 | 〃 | 〃 |
| 14 | 11:49 | ～ 11:59 | 28 | アブロック3位 | 00 - 00 | オブロック4位 | 〃 | 〃 |
| 15 | 12:02 | ～ 12:12 | 6 | アブロック2位 | 00 - 00 | ウブロック2位 | 〃 | 〃 |
| 16 | 12:15 | ～ 12:25 | 9 | エブロック2位 | 00 - 00 | アの敗者 | 〃 | 〃 |
| 17 | 12:28 | ～ 12:38 | 20 | アブロック3位 | 00 - 00 | ウブロック3位 | 〃 | 〃 |
| 18 | 12:41 | ～ 12:51 | 21 | イブロック3位 | 00 - 00 | エブロック3位 | 〃 | 〃 |
| 19 | 12:54 | ～ 13:04 | 22 | アブロック4位 | 00 - 00 | オブロック3位 | 〃 | 〃 |
| 20 | 13:07 | ～ 13:17 | 7 | イブロック2位 | 00 - 00 | エブロック2位 | 〃 | 〃 |
| 21 | 13:20 | ～ 13:30 | 8 | ウブロック2位 | 00 - 00 | オブロック2位 | 〃 | 〃 |
| 22 | 13:33 | ～ 13:43 | 23 | ウブロック3位 | 00 - 00 | エブロック4位 | 〃 | 〃 |
| 23 | 13:46 | ～ 13:56 | 24 | エブロック3位 | 00 - 00 | オブロック4位 | 〃 | 〃 |
| 24 | 13:59 | ～ 14:09 | 10 | アブロック2位 | 00 - 00 | オブロック2位 | 〃 | 〃 |
| 25 | 14:12 | ～ 14:22 | 11 | イブロック2位 | 00 - 00 | アの敗者 | 〃 | 〃 |
| 26 | 14:25 | ～ 14:35 | 25 | アブロック3位 | 00 - 00 | オブロック3位 | 〃 | 〃 |
| 27 | 14:38 | ～ 14:48 | 26 | イブロック3位 | 00 - 00 | エブロック4位 | 〃 | 〃 |
| 28 | 14:51 | ～ 15:01 | 27 | アブロック4位 | 00 - 00 | オブロック4位 | 〃 | 〃 |

北浦体育館(ちびっ子の部 交流戦 7分1本)

| No. | 試合時間 | | 番号 | 組合せ | | | 審判 | オフィシャル | |
|-----|-------|---|-------|-----|---------|---------|---------|--------|----------|
| 1 | 9:00 | ～ | 9:07 | 13 | あブロック3位 | 00 - 00 | うブロック3位 | 相互審判 | 相互オフィシャル |
| 2 | 9:10 | ～ | 9:17 | 15 | あブロック4位 | 00 - 00 | うブロック4位 | 〃 | 〃 |
| 3 | 9:20 | ～ | 9:27 | 17 | いブロック3位 | 00 - 00 | えブロック3位 | 〃 | 〃 |
| 4 | 9:30 | ～ | 9:37 | 19 | おブロック3位 | 00 - 00 | えブロック4位 | 〃 | 〃 |
| 5 | 9:40 | ～ | 9:47 | 1 | あブロック2位 | 00 - 00 | いブロック2位 | 〃 | 〃 |
| 6 | 9:50 | ～ | 9:57 | 3 | うブロック2位 | 00 - 00 | えブロック2位 | 〃 | 〃 |
| 7 | 10:00 | ～ | 10:07 | 5 | おブロック2位 | 00 - 00 | あの敗者 | 〃 | 〃 |
| 8 | 10:10 | ～ | 10:17 | 32 | うブロック3位 | 00 - 00 | おブロック4位 | 〃 | 〃 |
| 9 | 10:20 | ～ | 10:27 | 21 | あブロック3位 | 00 - 00 | うブロック4位 | 〃 | 〃 |
| 10 | 10:30 | ～ | 10:37 | 25 | いブロック3位 | 00 - 00 | えブロック4位 | 〃 | 〃 |
| 11 | 10:40 | ～ | 10:47 | 23 | あブロック4位 | 00 - 00 | えブロック3位 | 〃 | 〃 |
| 12 | 10:50 | ～ | 10:57 | 12 | あブロック2位 | 00 - 00 | あの敗者 | 〃 | 〃 |
| 13 | 11:00 | ～ | 11:07 | 2 | いブロック2位 | 00 - 00 | うブロック2位 | 〃 | 〃 |
| 14 | 11:10 | ～ | 11:17 | 4 | えブロック2位 | 00 - 00 | おブロック2位 | 〃 | 〃 |
| 15 | 11:20 | ～ | 11:27 | 28 | うブロック3位 | 00 - 00 | おブロック3位 | 〃 | 〃 |
| 16 | 11:30 | ～ | 11:37 | 29 | あブロック4位 | 00 - 00 | えブロック4位 | 〃 | 〃 |
| 17 | 11:40 | ～ | 11:47 | 27 | あブロック3位 | 00 - 00 | えブロック3位 | 〃 | 〃 |
| 18 | 11:50 | ～ | 11:57 | 30 | うブロック4位 | 00 - 00 | おブロック4位 | 〃 | 〃 |
| 19 | 12:00 | ～ | 12:07 | 6 | あブロック2位 | 00 - 00 | うブロック2位 | 〃 | 〃 |
| 20 | 12:10 | ～ | 12:17 | 9 | えブロック2位 | 00 - 00 | あの敗者 | 〃 | 〃 |
| 21 | 12:20 | ～ | 12:27 | 14 | うブロック3位 | 00 - 00 | あブロック4位 | 〃 | 〃 |
| 22 | 12:30 | ～ | 12:37 | 16 | うブロック4位 | 00 - 00 | いブロック3位 | 〃 | 〃 |
| 23 | 12:40 | ～ | 12:47 | 18 | えブロック3位 | 00 - 00 | おブロック3位 | 〃 | 〃 |
| 24 | 12:50 | ～ | 12:57 | 20 | えブロック4位 | 00 - 00 | おブロック4位 | 〃 | 〃 |
| 25 | 13:00 | ～ | 13:07 | 7 | いブロック2位 | 00 - 00 | えブロック2位 | 〃 | 〃 |
| 26 | 13:10 | ～ | 13:17 | 8 | うブロック2位 | 00 - 00 | おブロック2位 | 〃 | 〃 |
| 27 | 13:20 | ～ | 13:27 | 31 | あブロック3位 | 00 - 00 | えブロック4位 | 〃 | 〃 |
| 28 | 13:30 | ～ | 13:37 | 22 | うブロック3位 | 00 - 00 | いブロック3位 | 〃 | 〃 |
| 29 | 13:40 | ～ | 13:47 | 24 | うブロック4位 | 00 - 00 | おブロック3位 | 〃 | 〃 |
| 30 | 13:50 | ～ | 13:57 | 26 | えブロック3位 | 00 - 00 | おブロック4位 | 〃 | 〃 |
| 31 | 14:00 | ～ | 14:07 | 10 | あブロック2位 | 00 - 00 | おブロック2位 | 〃 | 〃 |
| 32 | 14:10 | ～ | 14:17 | 11 | いブロック2位 | 00 - 00 | あの敗者 | 〃 | 〃 |

交流戦組合せ

<男子の部>

2位ブロック・決勝トーナメント敗者(麻生高校)

| | Aブロック2位 | Bブロック2位 | Cブロック2位 | Dブロック2位 | Eブロック2位 | Fブロック2位 | Gブロック2位 | ①の敗者 | ②の敗者 | ③の敗者 |
|---------|---------|---------|---------|---------|---------|---------|---------|------|------|------|
| Aブロック2位 | | 1 | 6 | | 14 | | 20 | | 24 | |
| Bブロック2位 | | | | 7 | | 15 | | 21 | | 25 |
| Cブロック2位 | | | | 2 | 8 | | 16 | | 22 | |
| Dブロック2位 | | | | | | 9 | | 17 | | 23 |
| Eブロック2位 | | | | | | 3 | 10 | | 18 | |
| Fブロック2位 | | | | | | | | 11 | | 19 |
| Gブロック2位 | | | | | | | | 4 | 12 | |
| ①の敗者 | | | | | | | | | | 13 |
| ②の敗者 | | | | | | | | | | 5 |
| ③の敗者 | | | | | | | | | | |

3位ブロック(麻生小学校)

| | Aブロック3位 | Bブロック3位 | Cブロック3位 | Dブロック3位 | Eブロック3位 | Fブロック3位 | Gブロック3位 |
|---------|---------|---------|---------|---------|---------|---------|---------|
| Aブロック3位 | | 1 | 5 | | 10 | 13 | |
| Bブロック3位 | | | | 6 | | 11 | 14 |
| Cブロック3位 | | | | 2 | 7 | | 12 |
| Dブロック3位 | | | | | 3 | 8 | |
| Eブロック3位 | | | | | | | 9 |
| Fブロック3位 | | | | | | | 4 |
| Gブロック3位 | | | | | | | |

4位ブロック(麻生小学校)

| | Aブロック4位 | Bブロック4位 | Cブロック4位 | Eブロック4位 | Fブロック4位 | Gブロック4位 |
|---------|---------|---------|---------|---------|---------|---------|
| Aブロック4位 | | 15 | 20 | | 24 | 26 |
| Bブロック4位 | | | 16 | 21 | | 25 |
| Cブロック4位 | | | | 17 | 22 | |
| Eブロック4位 | | | | | 18 | 23 |
| Fブロック4位 | | | | | | 19 |
| Gブロック4位 | | | | | | |

