

令和4年度 茨城県中学校新人体育大会 ハンドボールの部実施要項

- 1 主催 茨城県中学校体育連盟 茨城県教育委員会
- 2 主管 茨城県中学校体育連盟ハンドボール専門部
- 3 後援 公益財団法人茨城県スポーツ協会 各市町村教育委員会
- 4 期日 令和4年10月28日(金)、10月29日(土)
- 5 会場 Aコート：常総市水海道総合体育館(常総市)  
Bコート：常総運動公園体育館(守谷市)  
Cコート：行方市麻生運動場体育館(行方市)
- 6 参加資格
  - 令和4年度中学校体育連盟に加盟している中学校単一チーム、及び中体連の規定を満たした合同チームとする。
  - 参加資格の特例  
学校教育法第134条の各種学校(1条校以外)に在学し、郡市大会の予選大会に参加し、茨城県中学校体育連盟主催・主管大会参加資格を得た者。
- 7 出場校・種目・参加制限・チーム人数等
  - 出場は各郡市及び各地区の予選を通過したチームで、男子は県東2・県西3・県南9、計14チーム。女子はオープン参加で、県東2・県西4・県南7の計13チーム。
- 8 競技規則
  - (1) 令和4年度日本ハンドボール協会の競技規則に準ずる。
  - (2) 試合時間は、男女決勝戦のみ25分-10分-25分、それ以外の試合は20分-10分-20分とする。ただし、同点の場合は、7mTC(5人制)を行う。
  - (3) 登録は15名とし、1試合の出場メンバーは15名までとする。メンバーの変更は第1試合前までに新しいメンバー表をオフィシャルに再提出する。
  - (4) ユニフォームは、コート上で4色が編成できるものを用意する。
  - (5) 試合球は本部で用意する。(日本ハンドボール協会公認球 モルテン)
  - (6) 両面テープの使用を認める。(松ヤニ及び松ヤニスプレーの使用は禁止)
  - (7) オフィシャルは、そのコートの前試合の負けチームが行う。ただし、第1試合については、第4試合のチームが行うものとする。
  - (8) ベンチ入りは選手15名、学校関係者4名(生徒も可)の最大19名までとする。
  - (9) 外部コーチのベンチ入りは、県中体連で認められた者のみ可とする。県中体連から発行された承認証を携行することとする。
- 9 競技方法
  - トーナメント方式

10 組み合わせ

○ 男子の部 トーナメント

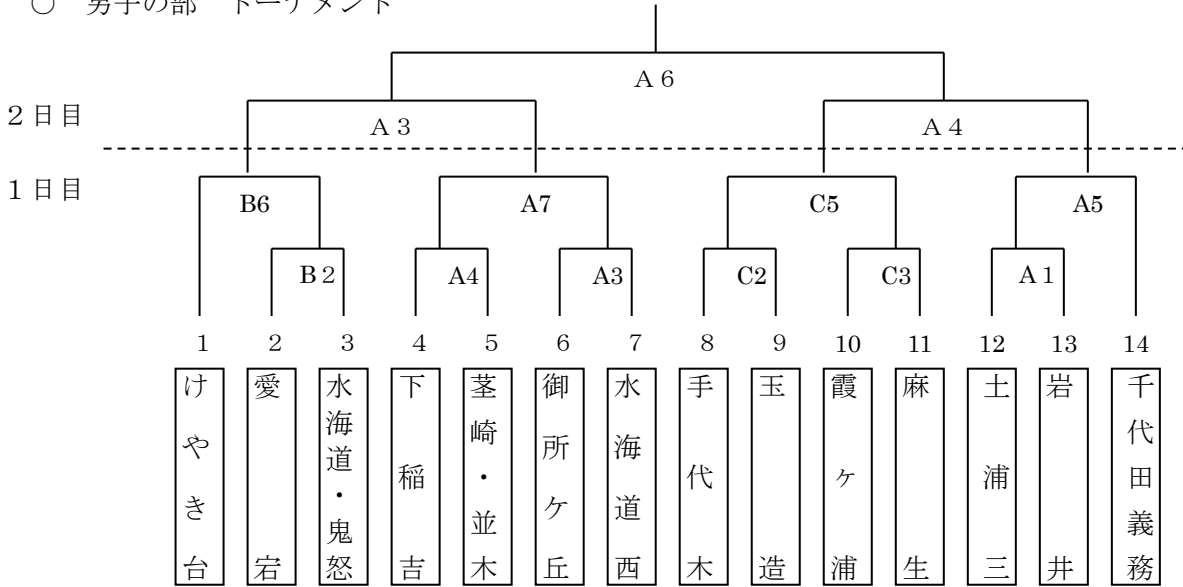

○ 女子の部 トーナメント

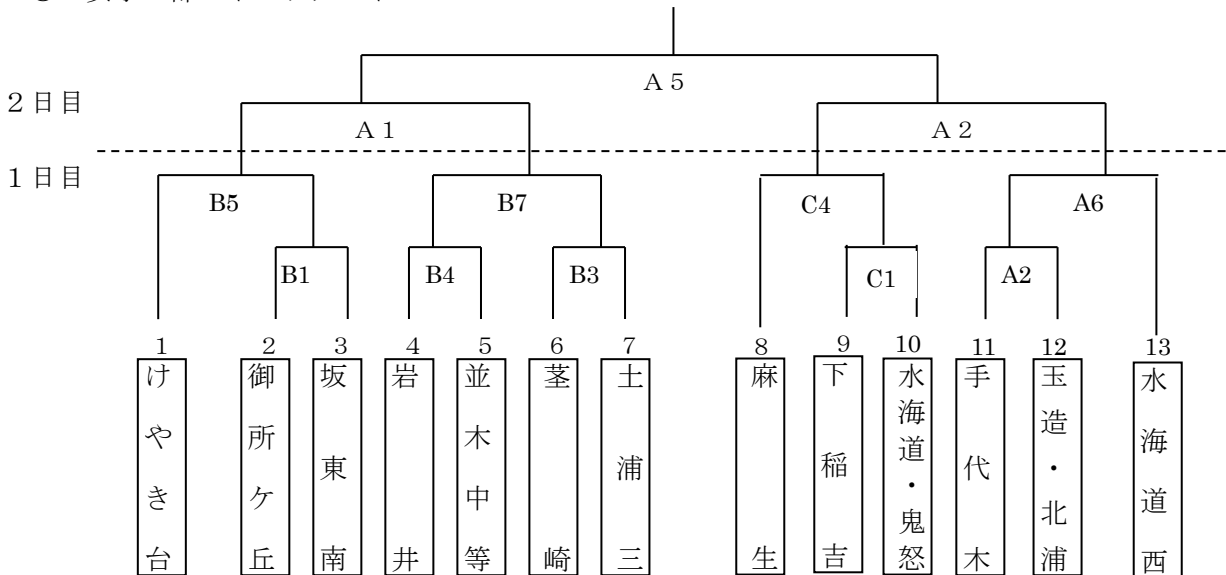

	<第1日>			<第2日>
	A 水海道総合体育館	B 常総運動公園体育館	C 行方市麻生体育館	A 水海道総合体育館
開場	8:30	8:30	8:30	8:30
第1試合	9:30~10:20	9:30~10:20	9:30~10:20	9:30~10:20
第2試合	10:30~11:20	10:30~11:20	10:30~11:20	10:35~11:25
第3試合	11:30~12:20	11:30~12:20	11:30~12:20	11:40~12:30
第4試合	12:30~13:20	12:30~13:20	12:30~13:20	12:45~13:35
第5試合	13:30~14:20	13:30~14:20	試合間30分空ける	14:20~15:20
第6試合	14:30~15:20	14:30~15:20	13:50~14:40	15:30~16:30
第7試合	15:30~16:20	15:30~16:20		※第4試合と第5試合の間は45分あける。